

Безроликовые ленточные конвейера

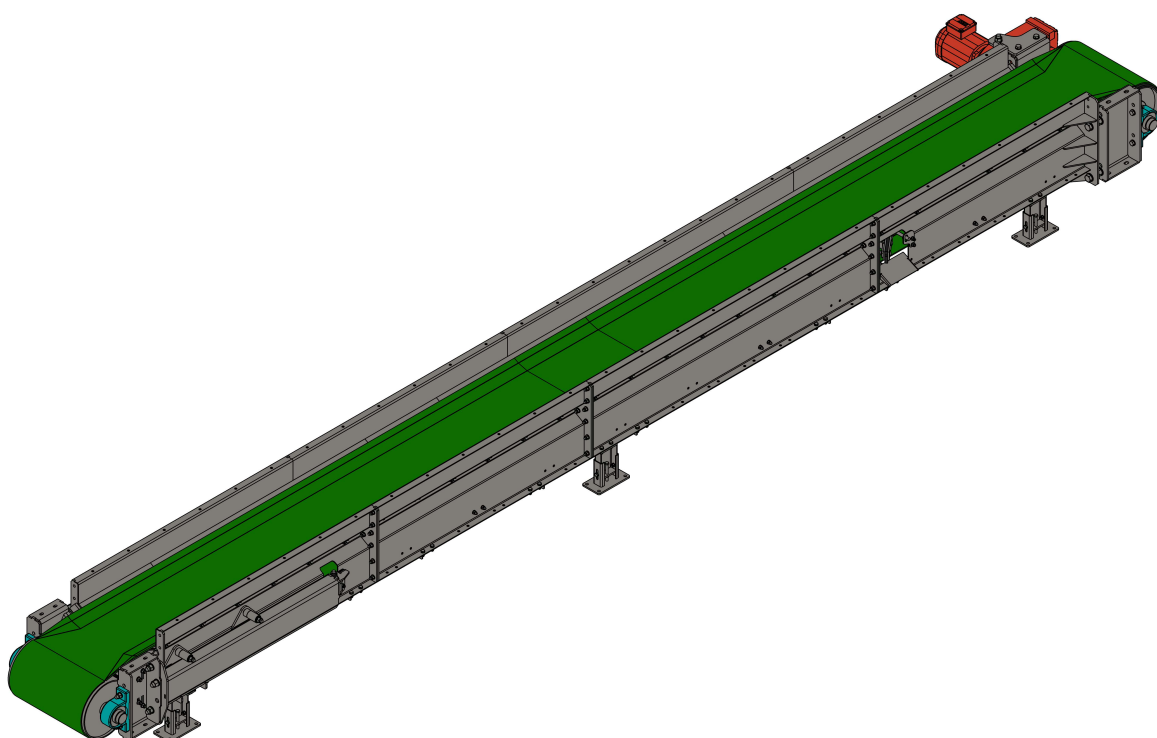

🌐 www.lesintech.spb.ru

☎ +7 (812) 740-47-49

@ e-mail: info@lesintech.spb.ru

☎ +7 (812) 740-47-43

📍 197022, Санкт-Петербург, ул. Льва Толстого, 7

ИНН 7804358487

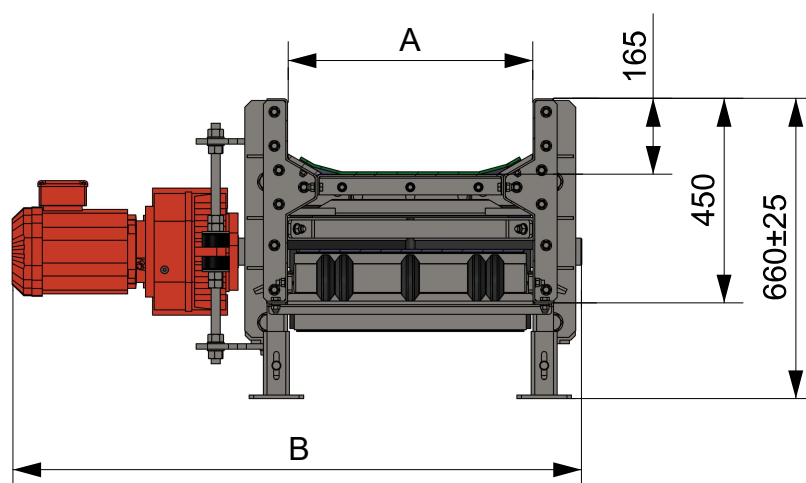
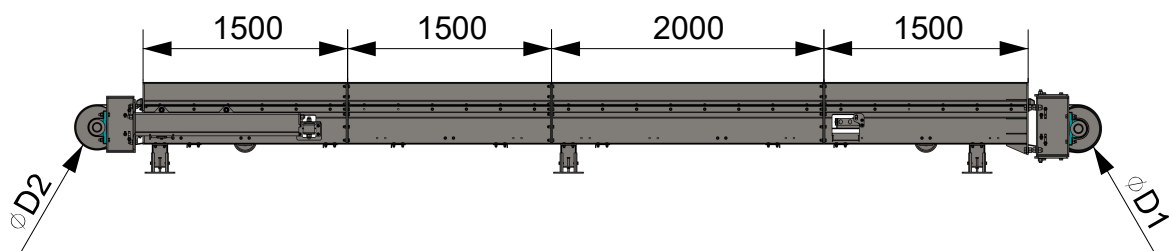

Модель	A	B*
ЛКБ 500	540	1225
ЛКБ 650	590	1460
ЛКБ 1000	1040	1950

● **Описание:**

Безроликовые ленточные конвейера служат для транспортировки различных материалов. Все поставляемые ленточные транспортеры комплектуются в виде отдельных секций:

- Приводная станция
- Натяжная станция
- Прямые секции (1.5м/2м)

● **Характеристики оборудования:**

- Разборная конструкция, позволяющая легко заменять вышедшие из строя детали, узлы, секции. Так же дает возможность компактно транспортировать оборудование.
- Устанавливаются скребки для очистки ленты и натяжного барабана, исключая повторного прилипания материала, выгружая его за пределы транспортера. Возможна регулировка положения скребка для очистки ленты.
- Устанавливаются ролики, блокирующие сход ленты.
- Возможна установка пластиковых направляющих, чтобы материал и пыль не попадали внутрь конвейера.
- Приводной барабан с фрикционным покрытием.
- Натяжная станция оснащена механизмом для ручной регулировки натяжения ленты.
- Конвейера оснащаются датчиком вращения ленты.
- Поставка ленты возможна в двух исполнениях: кольцом или разомкнутая с соединительными крепежами.
- Малогабаритные конвейера относительно ширины ленты.
- Широкий диапазон регулировки положения барабанов, что упрощает их монтаж.
- Возможно применение теплостойких лент.

● **Технические характеристики:**

Ширина конвейеров: 500, 650, 1000 мм.

Тип конвейеров: прямые.

Лента: гофрированная, с нулевой подложкой.

Длина до: 60 м.

Работа с материалом до 90°C (в стандартном исполнении).

Подшипники: NSK/Asahi/SKF.

🌐 www.lesintech.spb.ru	☎ +7 (812) 740-47-49
@ e-mail: info@lesintech.spb.ru	☎ +7 (812) 740-47-43
📍 197022, Санкт-Петербург, ул. Льва Толстого, 7	ИНН 7804358487

Мотор-редуктор: SEW-EURODRIVE.

Материалы исполнения:

- Конструкционная сталь
- Оцинкованная сталь
- Нержавеющая сталь

Лакокрасочное покрытие: RAL 6029 фирмы Tikkurila. Цвет может быть изменен по желанию заказчика.

🌐 www.lesintech.spb.ru

☎ +7 (812) 740-47-49

@ e-mail: info@lesintech.spb.ru

☎ +7 (812) 740-47-43

📍 197022, Санкт-Петербург, ул. Льва Толстого, 7

ИНН 7804358487