

Ленточные конвейера для гранул

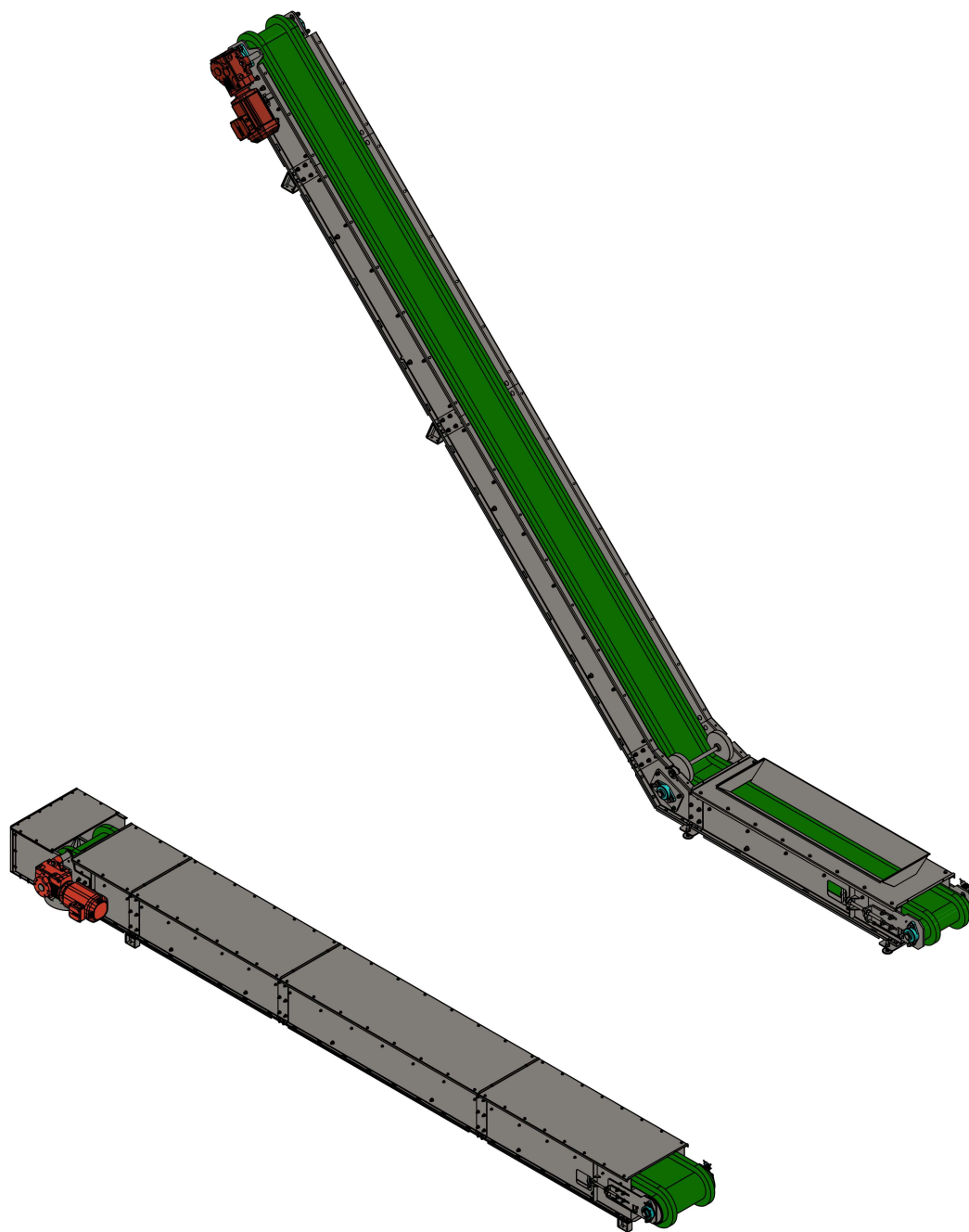

🌐 www.lesintech.spb.ru

☎ +7 (812) 740-47-49

@ e-mail: info@lesintech.spb.ru

☎ +7 (812) 740-47-43

📍 197022, Санкт-Петербург, ул. Льва Толстого, 7

ИНН 7804358487

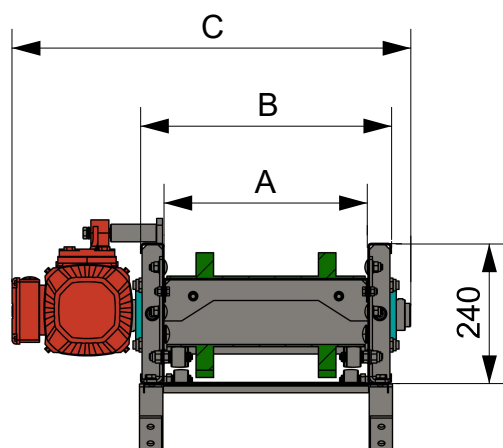
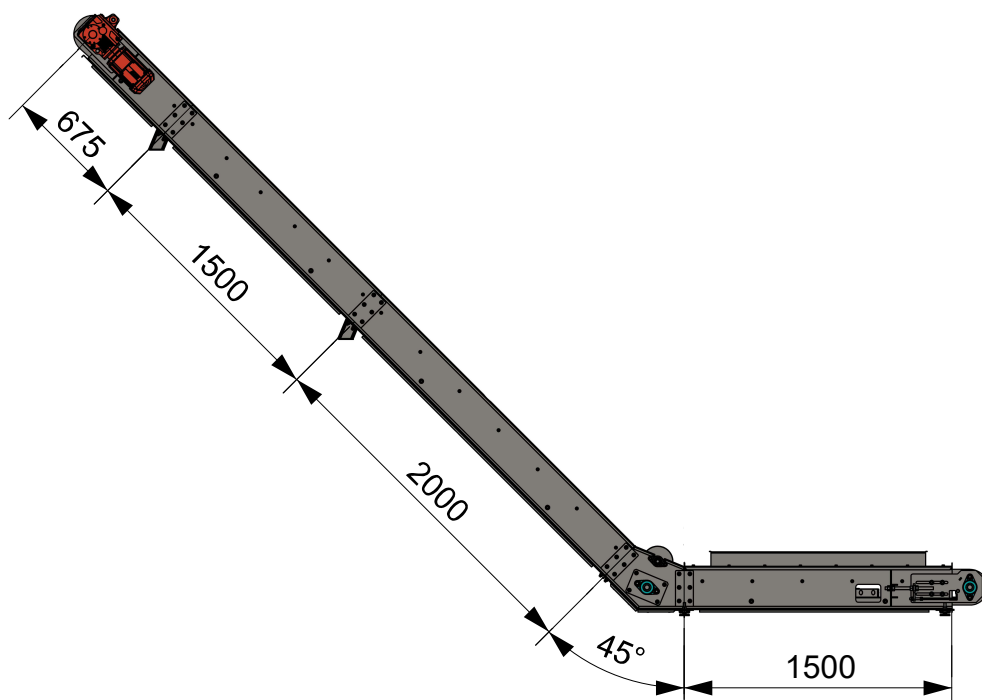

Модель	A	B	C*
ЛК 340	350	430	680
ЛК 520	535	615	930

* Размер зависит от исполнения мотор-редуктора

🌐 www.lesintech.spb.ru

☎ +7 (812) 740-47-49

@ e-mail: info@lesintech.spb.ru

☎ +7 (812) 740-47-43

📍 197022, Санкт-Петербург, ул. Льва Толстого, 7

ИНН 7804358487

● **Описание:**

Ленточные конвейера служат для транспортировки сыпучих материалов.

Все поставляемые ленточные транспортеры комплектуются в виде отдельных секций:

- Приводная станция
- Натяжная станция
- Прямые секции (1.5м/2м)
- Секции изгиба (45°)
- Секция загрузки (1.5м/2м)
- Секция сплошной выгрузки (1.5м/2м)

● **Характеристики оборудования:**

- Разборная конструкция, позволяет легко заменять вышедшие из строя детали, узлы, секции. Так же дает возможность компактно транспортировать оборудование.
- Устанавливаются скребки для очистки ленты и натяжного барабана, исключают повторное прилипание материала, выгружая его за пределы транспортера. Возможна регулировка положения скребка для очистки ленты.
- Возможна установка системы отвода некондиционного материала в месте загрузки.
- Приводной барабан с фрикционным покрытием.
- Натяжная станция оборудована механизмом для ручной регулировки натяжения ленты, даже во время работы.
- Конвейера оснащаются датчиком вращения ленты.
- Лента имеет гофроборт и ячейки по всей длине.
- Поставка ленты возможна в двух исполнениях: кольцом или разомкнутая с соединительными крепежами.
- Малогабаритные конвейера относительно ширины ленты.
- Конвейер оснащен быстросъемными крышками.

● **Технические характеристики:**

Ширина конвейеров: 340, 520мм и более.

Тип конвейеров для сыпучих материалов: Z-образные, L-образные, прямые.

Длина: до 60 м.

Работа с материалом: до 90°С (в стандартном исполнении).

🌐 www.lesintech.spb.ru	☎ +7 (812) 740-47-49
@ e-mail: info@lesintech.spb.ru	☎ +7 (812) 740-47-43
📍 197022, Санкт-Петербург, ул. Льва Толстого, 7	ИНН 7804358487

Подшипники: NSK/Asahi/SKF.

Мотор-редуктор: SEW-EURODRIVE.

Варианты используемых материалов узлов и секций: конструкционная окрашенная сталь, оцинкованная сталь, нержавеющая сталь.

Лакокрасочное покрытие: RAL 6029 фирмы Tikkurila. Цвет может быть изменен по желанию заказчика.

🌐 www.lesintech.spb.ru

☎ +7 (812) 740-47-49

@ e-mail: info@lesintech.spb.ru

☎ +7 (812) 740-47-43

📍 197022, Санкт-Петербург, ул. Льва Толстого, 7

ИНН 7804358487