

## Оценочный стол

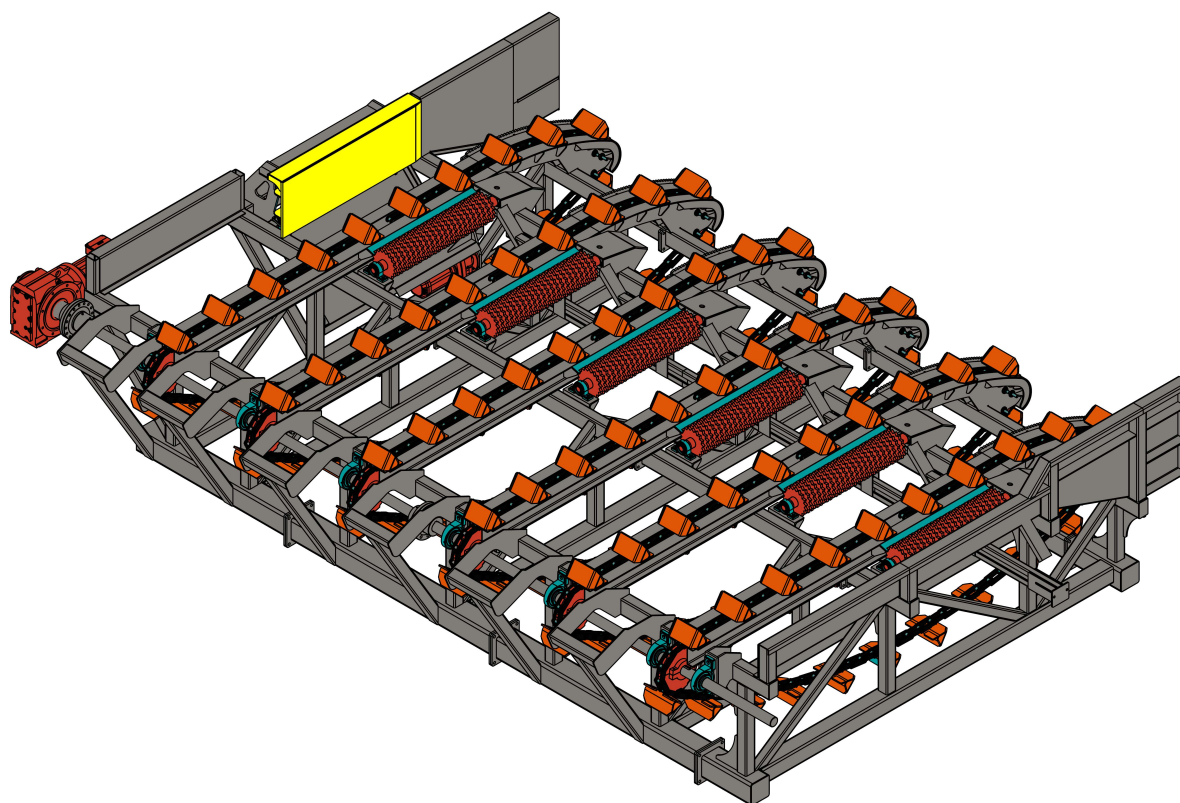

🌐 [www.lesintech.spb.ru](http://www.lesintech.spb.ru)

☎ +7 (812) 740-47-49

@ e-mail: [info@lesintech.spb.ru](mailto:info@lesintech.spb.ru)

☎ +7 (812) 740-47-43

📍 197022, Санкт-Петербург, ул. Льва Толстого, 7

ИНН 7804358487

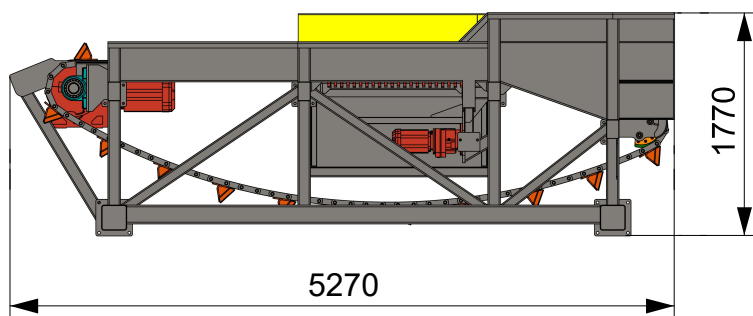
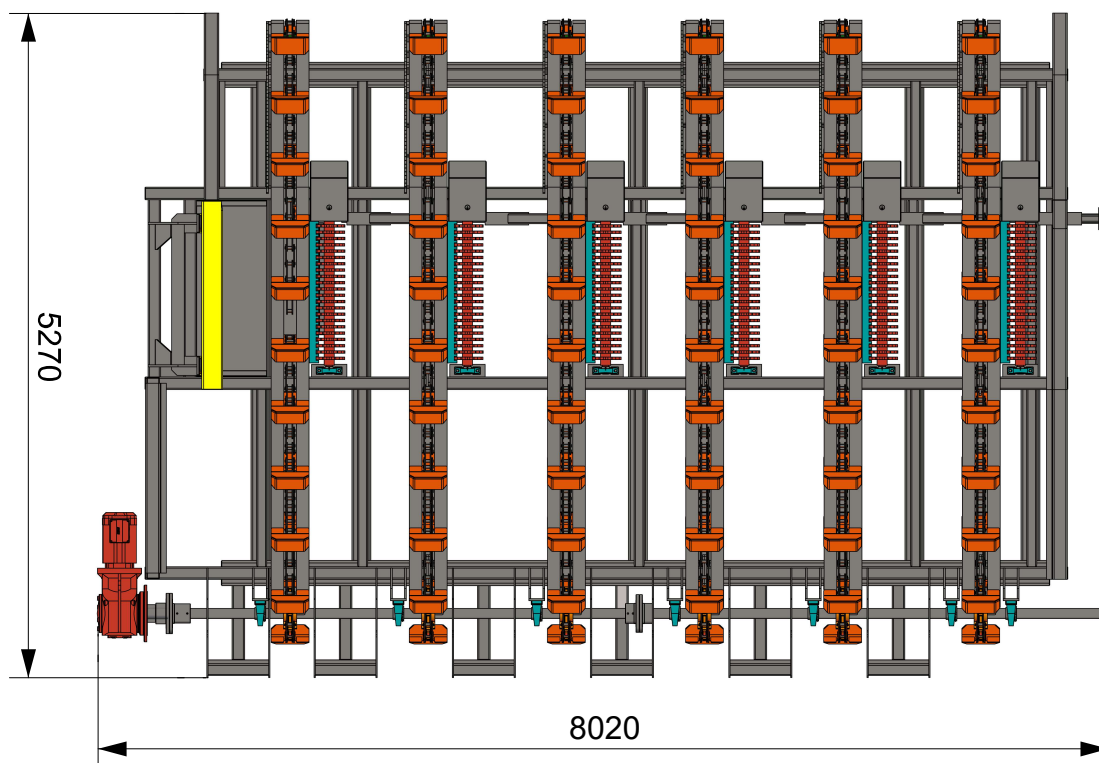

🌐 [www.lesintech.spb.ru](http://www.lesintech.spb.ru)

@ e-mail: [info@lesintech.spb.ru](mailto:info@lesintech.spb.ru)

📍 197022, Санкт-Петербург, ул. Льва Толстого, 7

☎ +7 (812) 740-47-49

☎ +7 (812) 740-47-43

ИНН 7804358487

● **Описание:**

Оценочный стол предназначен для визуальной оценки качества круглых лесоматериалов по всей поверхности бревна, в том числе и торцевых плоскостей.

● **Характеристики оборудования:**

- Зубчатые рейки для прокрутки бревна вдоль своей оси.
- Ролики смещения бревен на одну сторону для уменьшения межторцевых зазоров.
- Ударный борт с амортизирующими подушками.
- Привод осуществляется при помощи мотор-редуктора.
- Цепной механизм подачи бревна.

● **Технические характеристики:**

Диаметр бревна: до 60 см

Длина бревна: до 6 м

Мотор-редуктора: SEW-EURODRIVE

Подшипники: NSK/ Asahi/ SKF

Грузовые цепи: Европейского или Российского производства

Материал исполнения: конструкционная сталь

Лакокрасочное покрытие: RAL 5024 фирмы Tikkurila. Цвет может быть изменен по желанию заказчика.