

Шнековые конвейера

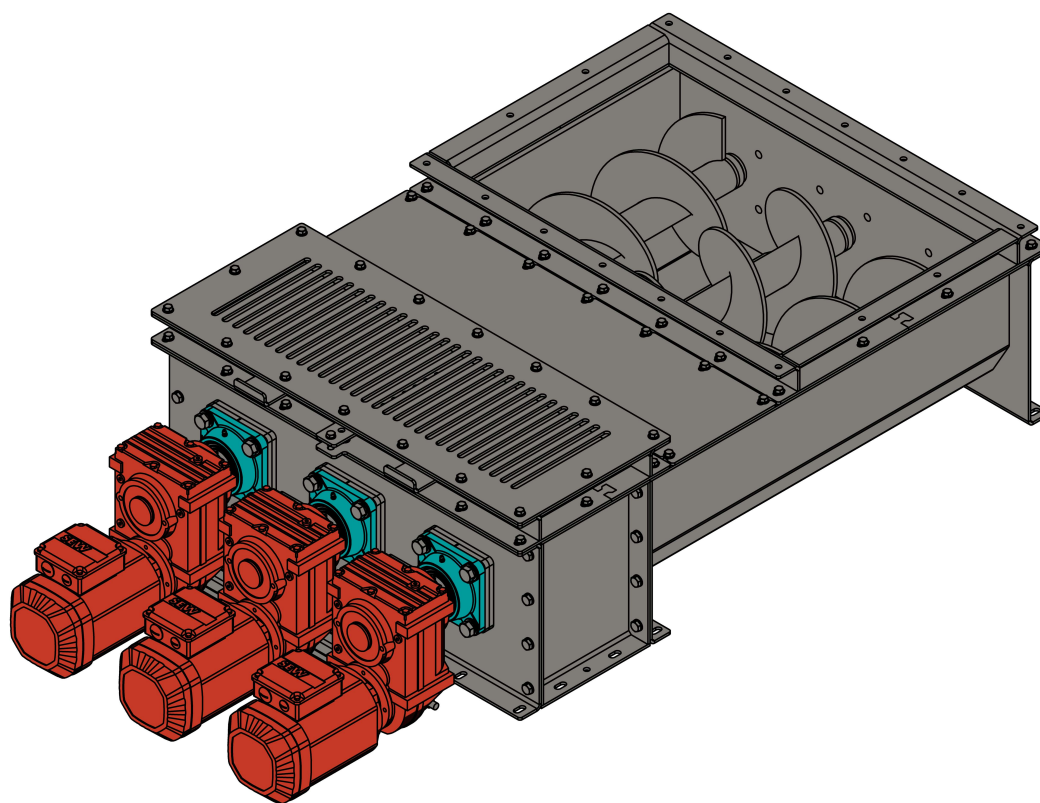

🌐 www.lesintech.spb.ru

☎ +7 (812) 740-47-49

@ e-mail: info@lesintech.spb.ru

☎ +7 (812) 740-47-43

📍 197022, Санкт-Петербург, ул. Льва Толстого, 7

ИНН 7804358487

Возможные варианты исполнений

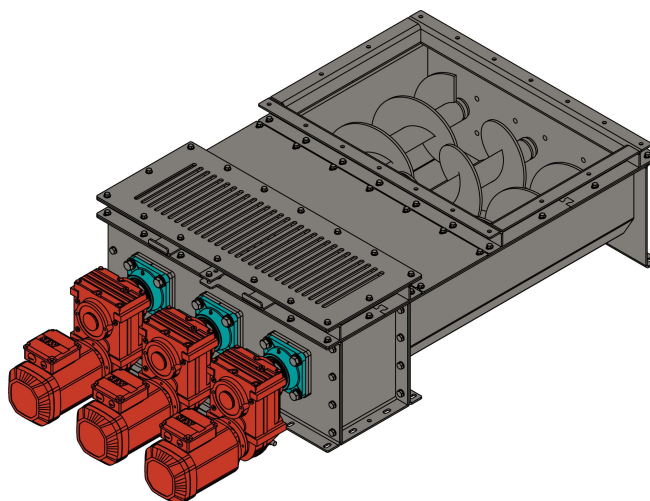
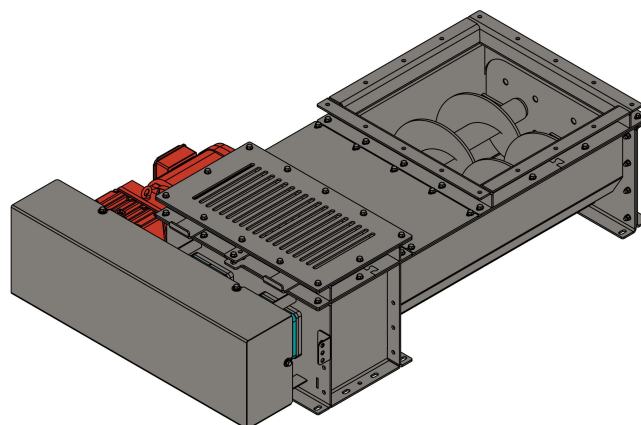
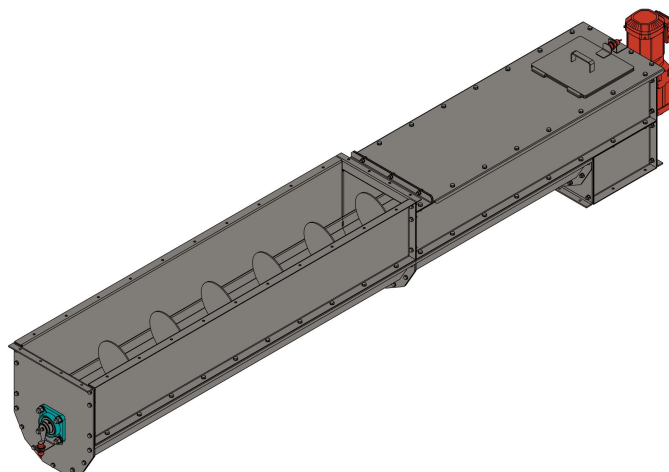

🌐 www.lesintech.spb.ru

@ e-mail: info@lesintech.spb.ru

📍 197022, Санкт-Петербург, ул. Льва Толстого, 7

☎ +7 (812) 740-47-49

☎ +7 (812) 740-47-43

ИНН 7804358487

● **Описание:**

Устройство представляет собой камеру со спиральями, в которой транспортируется материал. Есть возможность исполнения одиночного, двух, трех и четырех шнекового конвейера. Такое исполнение позволяет увеличить разгрузочное окно и производительность.

● **Характеристики оборудования:**

- Шнек имеет разборную конструкцию, что дает более удобную замену рабочих органов.
- На шнековом конвейере устанавливается ревизионный люк, сообщающий о переполнении шнека.
- На шнеках устанавливаются датчики вращения, которые сигнализируют об аварийной остановке.
- Шнековые конвейера способны дозировать, а также работать с нагрузкой большого объема сырья.

● **Особенности:**

- Возможность изготовления шнекового конвейера любой конструкции и размеров.
- Могут снабжаться защитными кожухами для мотор-редукторов.
- Может быть установлена система удаленной смазки подшипниковых узлов.

● **Технические характеристики:**

Диаметр шнеков: от 100 до 800 мм.

Длина шнеков до: 6 м.

Мотор-редуктора: SEW-EURODRIVE.

Подшипники: NSK/Asahi/SKF.

Материал исполнения: конструкционная окрашенная сталь, оцинкованная сталь, нержавеющая сталь.

Лакокрасочное покрытие: RAL 1015 фирмы Tikkurila. Цвет может быть изменен по желанию заказчика.

🌐 www.lesintech.spb.ru	☎ +7 (812) 740-47-49
@ e-mail: info@lesintech.spb.ru	☎ +7 (812) 740-47-43
📍 197022, Санкт-Петербург, ул. Льва Толстого, 7	ИНН 7804358487