

Станции фасовки биг-бэгов

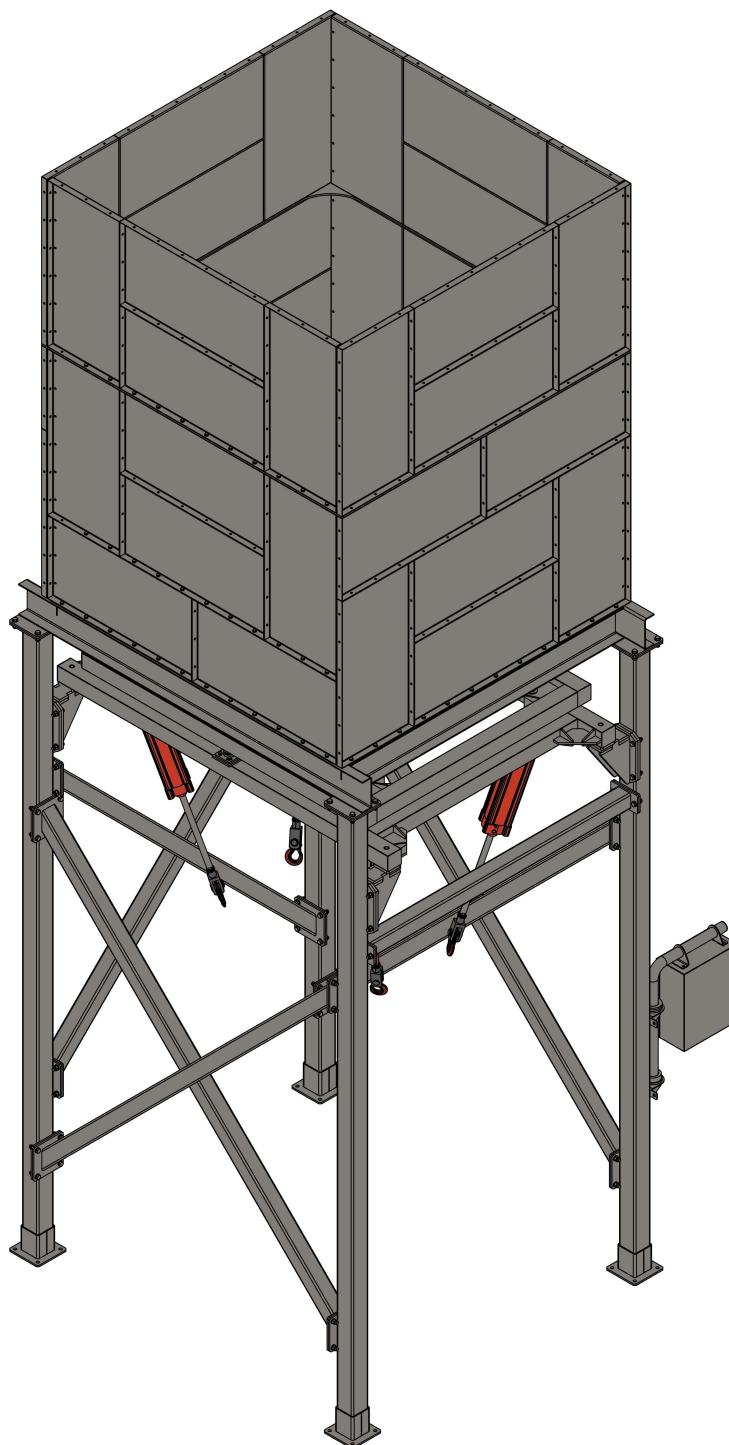

🌐 www.lesintech.spb.ru

☎ +7 (812) 740-47-49

@ e-mail: info@lesintech.spb.ru

☎ +7 (812) 740-47-43

📍 197022, Санкт-Петербург, ул. Льва Толстого, 7

ИНН 7804358487

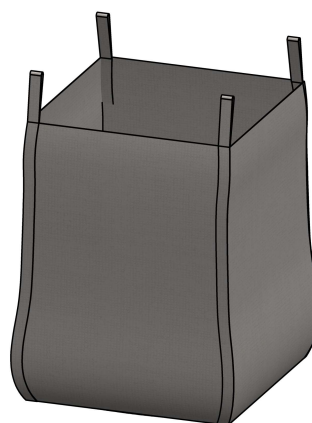
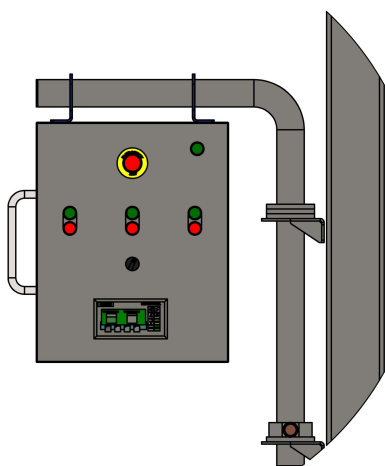
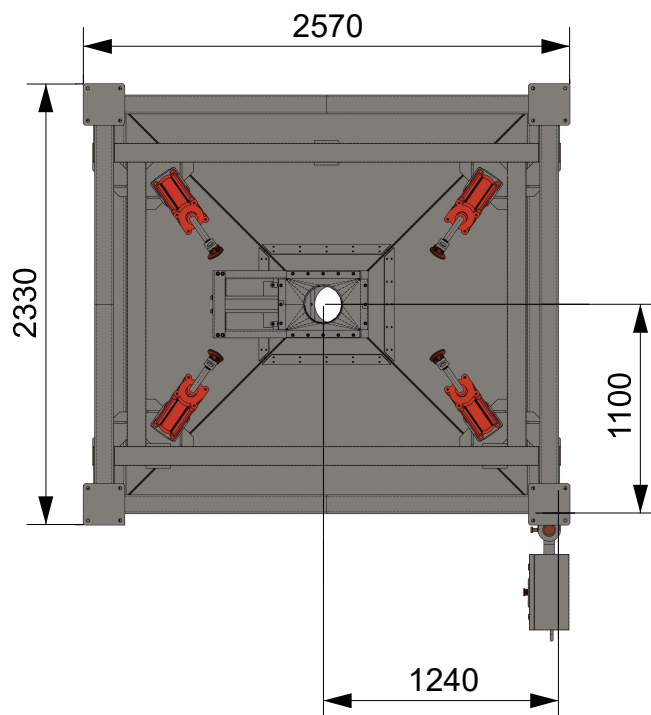
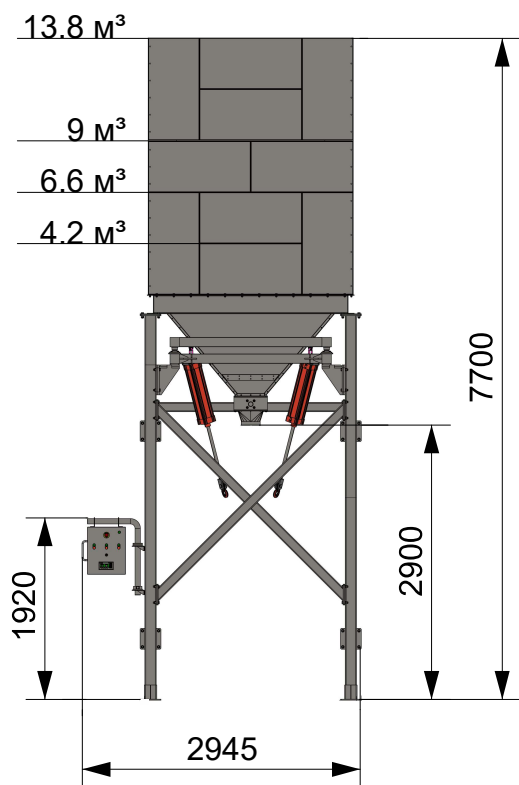

● **Описание:**

Станция фасовки БИГ-БЭГОВ, (далее СФБ), предназначена для автоматического затаривания сыпучих продуктов в 2-х или 4-х стропные мягкие контейнеры типа БИГ-БЭГ.

● **Характеристики оборудования:**

СФБ представляет собой сборно-сварную металлоконструкцию, состоящую из:

- Рамы основания
- Приемного бункера
- Взвешивающего механизма
- Узла дозирования и фасовки
- Пневмосистемы с приводами, трубопроводами, органами управления и запорными элементами

- Шкафа управления

Система управления станции позволяет ее эксплуатацию, как самостоятельной единицы, так и в составе АСУ предприятия.

Опционально может комплектоваться:

- Системой аспирации пыли
- Отводящим рольгангом (гравитационный/приводной)

● **Технические характеристики:**

Производительность – 15 контейнеров/час.

Температура фасуемых продуктов: до 80°С.

Тип контейнеров БИГ-БЭГ: 2-х или 4-х стропные.

Ширина основания мягкого контейнера: до 1100 мм.

Высота мягкого контейнера: 1000 – 2000 мм.

Диаметр загрузочного патрубка: 200 мм.

Наибольший предел дозирования: 2000 кг.

Шаг взвешивания: 1 кг.

Погрешность дозирования:

- До 1000 кг – ±1 деление.
- 1000-2000 кг – ±2 деления.
- 1 деление = 1 килограмм.

Давление в пневматической системе: 8 бар.

Условия размещения: от +5 до + 40°С.

Потребляемая мощность: 0.5 кВт.

Объем бункера: от 4.2 м³ до 13.8 м³

Масса: 2300 кг.

 www.lesintech.spb.ru

 +7 (812) 740-47-49

 e-mail: info@lesintech.spb.ru

 +7 (812) 740-47-43

 197022, Санкт-Петербург, ул. Льва Толстого, 7

ИНН 7804358487