

Пошаговые разобщители бревен

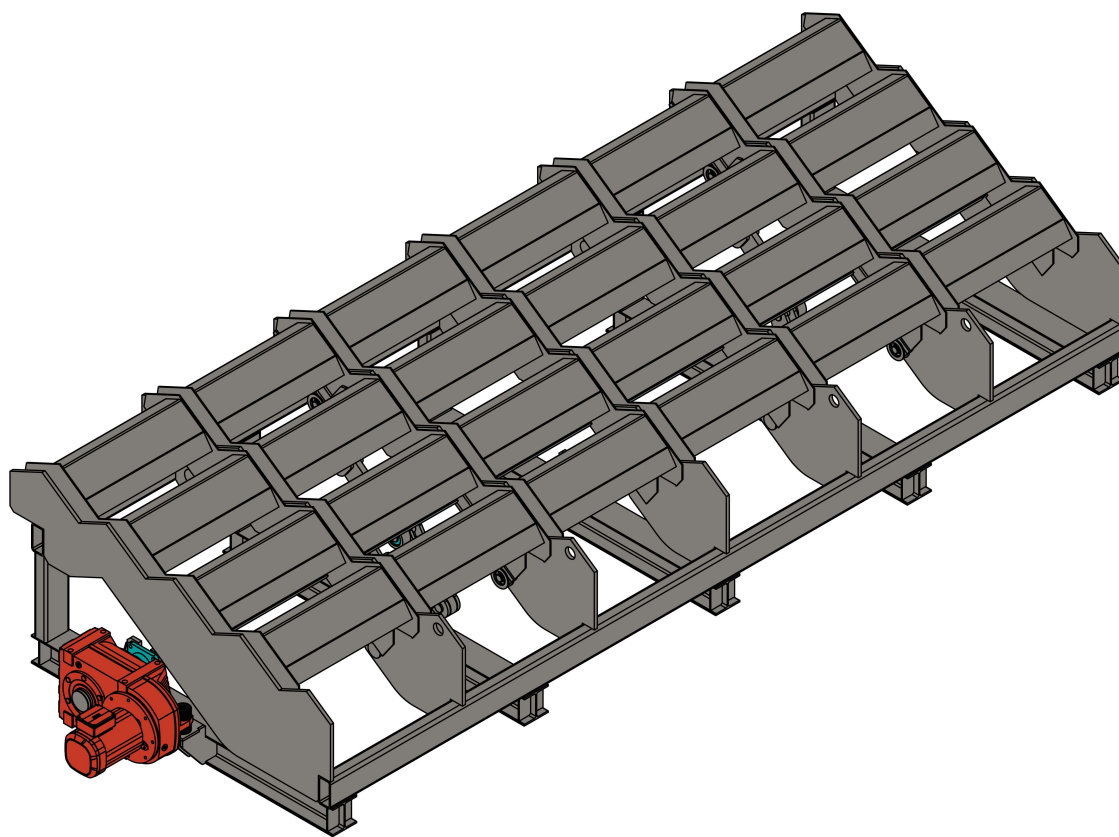

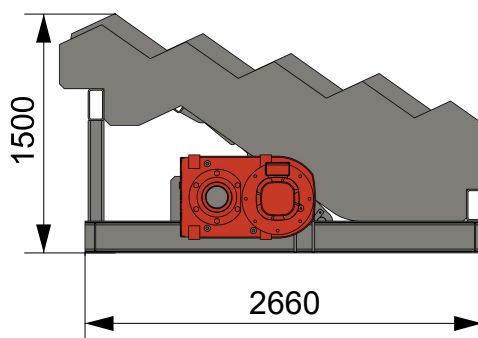
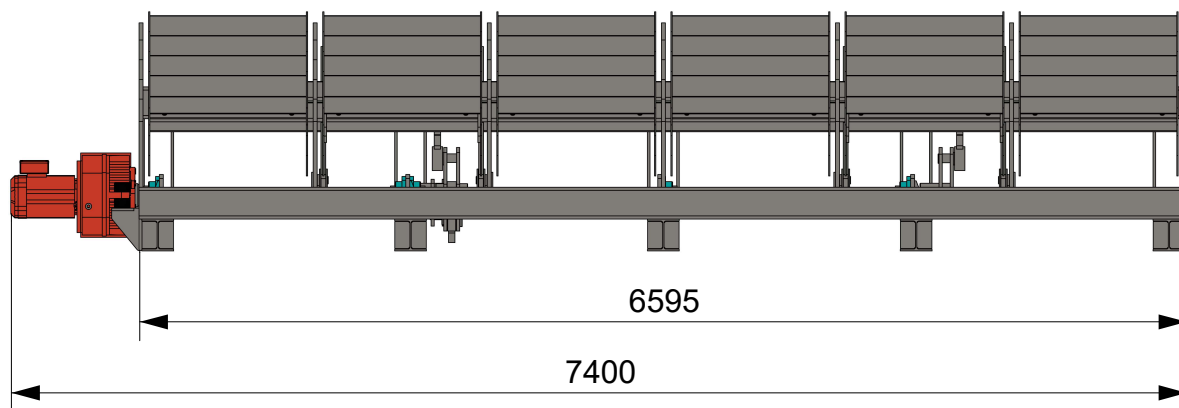

● **Описание:**

Степ-фидер предназначен для поштучной равномерной подачи брёвен на дальнейшие технологические операции.

● **Принцип работы:**

Подвижная секция совершает возвратно поступательные движения, совершая на каждом цикле своей работы подъем бревна на ступень вверх неподвижной секции, таким образом производится перемещение и разобшение бревен.

● **Особенности:**

- Движущаяся секция опирается на стальные колеса с подшипниками, которые передвигаются по рельсовым направляющим.
- Специальный вал с конструкцией маховика обеспечивает плавную и безударную работу разобшителя.

● **Технические характеристики:**

Мотор-редуктор: SEW-EURODRIVE.

Материалы исполнения: конструкционная сталь.

Производительность: 25 бревен/мин.

Диаметр бревна: до 60 см.

Лакокрасочное покрытие: RAL 5024 фирмы Tikkurila. Цвет может быть изменен по желанию заказчика.